

YEEMME 80n EVO Serie

Device manual
Manuel de l'appareil



Original manual. Please read this manual carefully before first use.

Original manual

Before using this product, carefully read the user guidelines. These will allow you to properly understand, use and service this product, and to get to know its performances and features. Keep all included manuals for future reference. If selling or giving this product to someone else, please ensure you include all manuals included along with it.

Please note that the contents of all manuals supplied with your product are subject to change or withdrawal without notice. The most recent version of the product documentation is available in several languages on the site indicated on the last page. We make every effort to ensure the accuracy of this documentation, but accept no responsibility for errors or inaccuracies.

Notice originale

Avant d'utiliser le produit, veuillez lire attentivement les consignes d'utilisation. Celles-ci vous permettront de comprendre, d'utiliser et d'entretenir correctement ce produit, et de connaître ses performances et fonctionnalités. Conservez tous les manuels fournis pour référence ultérieure. Si vous cédez le produit, veuillez à transmettre tous les manuels inclus avec celui-ci.

Veuillez noter que le contenu de tous les manuels fournis avec votre produit est sujet à modification ou à retrait sans préavis. La version la plus récente de la documentation du produit est disponible dans plusieurs langues sur le site indiqué en dernière page. Nous nous efforçons d'assurer l'exactitude de cette documentation et n'assumons aucune responsabilité si des erreurs ou des inexactitudes y apparaissent.

Instrucciones originales

Antes de utilizar este producto, lea atentamente las instrucciones de uso. Le ayudarán a comprender, utilizar y mantener correctamente este producto, así como a entender sus prestaciones y características. Conserve todos los manuales suministrados para futuras consultas. Si vende el producto, asegúrese de entregar todos los manuales incluidos con él.

Tenga en cuenta que el contenido de todos los manuales suministrados con su producto está sujeto a cambios o retirada sin previo aviso. La versión más reciente de la documentación del producto está disponible en varios idiomas en el sitio indicado en la última página. Hacemos todo lo posible para garantizar la exactitud de esta documentación y no aceptamos ninguna responsabilidad por cualquier error o inexactitud.

Istruzioni originali

Prima di utilizzare questo prodotto, leggere attentamente le istruzioni per l'uso. Esse vi aiuteranno a comprendere, utilizzare e mantenere correttamente il prodotto e a comprenderne le prestazioni e le caratteristiche. Conservare tutti i manuali in dotazione per riferimenti futuri. In caso di vendita del prodotto, assicurarsi di trasmettere tutti i manuali in dotazione.

Il contenuto di tutti i manuali forniti con il prodotto è soggetto a modifiche o ritiro senza preavviso. La versione più recente della documentazione del prodotto è disponibile in diverse lingue sul sito indicato nell'ultima pagina. Ci impegniamo a garantire l'accuratezza di questa documentazione e non ci assumiamo alcuna responsabilità per eventuali errori o imprecisioni.

Instruções originais

Antes de utilizar este produto, leia atentamente o manual de instruções. Estas ajudá-lo-ão a compreender, utilizar e manter corretamente este produto, bem como a compreender o seu desempenho e características. Guarde todos os manuais fornecidos para referência futura. Se vender o produto, certifique-se de que transmite todos os manuais incluídos com o mesmo.

Tenha em atenção que o conteúdo de todos os manuais fornecidos com o seu produto está sujeito a alterações ou retirada sem aviso prévio. A versão mais recente da documentação do produto está disponível em várias línguas no sítio indicado na última página. Fazemos todos os esforços para garantir a exatidão desta documentação e não aceitamos qualquer responsabilidade por eventuais erros ou imprecisões.

Originele handleiding

Lees voor gebruik van dit product de gebruiksaanwijzing zorgvuldig door. Hierdoor kunt u dit product op de juiste manier begrijpen, gebruiken en onderhouden en leert u de prestaties en functies ervan kennen. Bewaar alle bijgeleverde handleidingen voor toekomstig gebruik. Als u dit product verkoopt of aan iemand anders geeft, zorg er dan voor dat u alle meegeleverde handleidingen meestuurt. Houd er rekening mee dat de inhoud van alle handleidingen die bij uw product worden geleverd, zonder voorafgaande kennisgeving kan worden gewijzigd of ingetrokken. De meest recente versie van de productdocumentatie is in verschillende talen beschikbaar op de site die op de laatste pagina wordt aangegeven. We stellen alles in het werk om de nauwkeurigheid van deze documentatie te garanderen, maar aanvaarden geen verantwoordelijkheid voor fouten of onnauwkeurigheden.

Original-Handbuch

Bevor Sie dieses Produkt benutzen, lesen Sie bitte die Bedienungsanleitung sorgfältig durch. Sie helfen Ihnen, das Produkt richtig zu verstehen, zu benutzen und zu warten und seine Leistungen und Funktionen kennen zu lernen. Bewahren Sie alle mitgelieferten Handbücher zum späteren Nachschlagen auf. Wenn Sie dieses Produkt verkaufen oder an eine andere Person weitergeben, stellen Sie bitte sicher, dass Sie alle mitgelieferten Handbücher mitliefern. Bitte beachten Sie, dass der Inhalt aller Handbücher, die mit Ihrem Produkt geliefert werden, ohne vorherige Ankündigung geändert oder zurückgezogen werden kann. Die aktuellste Version der Produktdokumentation ist in mehreren Sprachen auf der auf der letzten Seite angegebenen Website verfügbar. Wir bemühen uns, die Richtigkeit dieser Dokumentation zu gewährleisten, übernehmen jedoch keine Verantwortung für Fehler oder Ungenauigkeiten.

原始手册

在使用本产品之前,请仔细阅读用户指南。这将帮助您正确理解、使用和维护本产品,并了解其性能和特点。请保留所有随附手册,以备将来参考。如果将本产品出售或赠送给他人,请确保随附所有手册。请注意,随产品提供的所有手册内容如有更改或撤销,恕不另行通知。最新版本的产品文档有多种语言版本,请访问最后一页上的网站。我们将尽一切努力确保这些文档的准确性,但对错误或不准确之处不承担任何责任。

This pack contains:

- YEEP.ME 80n EVO or YEEP.ME 80n EVO+ electric scooter
- Tools
- Original mains charger
- User manual
- Device manual
- Warranty manual
- Assembly manual
- EC declaration
- Warranty card TO BE KEPT (it contains the device's serial number and manufacture date, essential information for warranty purposes)

Ce pack contient :

- Trottinette électrique YEEP.ME 80n EVO ou YEEP.ME 80n EVO+
- Outils
- Chargeur secteur d'origine
- Manuel de l'utilisateur
- Manuel de l'appareil
- Manuel de garantie
- Manuel d'assemblage
- Déclaration CE
- Carte de garantie À CONSERVER (elle contient le numéro de série et la date de fabrication de l'appareil, informations essentielles pour la garantie)

Este pack contiene :

- Scooter eléctrico YEEP.ME 80n EVO o YEEP.ME 80n EVO+.
- Herramientas
- Cargador de red original
- Manual del usuario
- Manual del equipo
- Manual de garantía
- Manual de montaje
- Declaración CE
- TARJETA DE GARANTÍA PARA CONSERVAR (contiene el número de serie y la fecha de fabricación del aparato, información esencial para la garantía)

Questa confezione contiene :

- Scooter elettrico YEEP.ME 80n EVO o YEEP.ME 80n EVO+
- Strumenti
- Caricabatterie di rete originale
- Manuale d'uso
- Manuale dell'attrezzatura
- Manuale della garanzia
- Manuale di montaggio
- Dichiarazione CE
- SCHEDA DI GARANZIA DA CONSERVARE (contiene il numero di serie e la data di fabbricazione dell'apparecchio, informazioni essenziali per la garanzia)

Este pacote contém :

- Trotinete eléctrica YEEP.ME 80n EVO ou YEEP.ME 80n EVO+
- Ferramentas
- Carregador de rede original
- Manual do utilizador
- Manual do equipamento
- Manual de garantia
- Manual de montagem
- Declaração CE
- CARTÃO DE GARANTIA A CONSERVAR (contém o número de série e a data de fabrico do aparelho, informações essenciais para a garantia)

Dit pakket bevat:

- YEEP.ME 80n EVO of YEEP.ME 80n EVO+ elektrische scooter
- Gereedschap
- Originele oplader
- Gebruiksaanwijzing
- Handleiding apparaat
- Garantie handleiding
- Montagehandleiding
- EG-verklaring
- GARANTIEKAART TE BEWAREN (bevat het serienummer en de productiedatum van het apparaat, essentiële informatie voor garantiedoeleinden)

Dieses Paket enthält:

- Elektro-Scooter YEEP.ME 80n EVO oder YEEP.ME 80n EVO+
- Werkzeug
- Original Netzladegerät
- Benutzerhandbuch
- Handbuch zum Gerät
- Garantie-Handbuch
- Montageanleitung
- EG-Erklärung
- Garantiekarte AUFBEWAHREN (sie enthält die Seriennummer des Geräts und das Herstellungsdatum, wichtige Informationen für die Garantie)

本套装包含

- YEEP.ME 80n EVO 或 YEEP.ME 80n EVO+ 电动滑板车
- 工具
- 原装电源充电器
- 用户手册
- 设备手册
- 保修手册
- 装配手册
- 欧盟声明
- 应保留的保修卡 (其中包含设备序列号和生产日期, 这些信息对于保修至关重要)

	80n EVO	80n EVO+
Battery / batterie / batería / batteria / bateria / batterij / Akku / 电池	Lithium-ion 5.2Ah 36V	Lithium-ion 7.8Ah 36V
Charging time / temps de chargement / tiempo de carga / tempo di caricamento / tempo de carregamento / laadtijd / Ladezeit / 装载时间	3-4 h	5-6 h
Autonomy / autonomie / autonomía / autonomia / Autonomie / 自主性	15-20 km max*	25-30 km max*
Speed / vitesse / velocidad / velocità / velocidade / snelheid / Geschwindigkeit / 速度	25 km/h*	25 km/h*
Motor / moteur / motore / Motor / 引擎	300W Nominal / 360W max	300W Nominal / 360W max
Charger / chargeur / cargador / caricabatterie / carregador / oplader / Ladegerät / 充电器	Input : 110-240V	Input : 110-240V
	Output : 42V --- 1.5A	Output : 42V --- 1.5A
Maximum supported weight / poids maximal supporté / peso máximo soportado / peso massimo supportato / peso máximo suportado / maximaal ondersteund gewicht / maximal unterstütztes Gewicht / 最大支持重量	120 kg	120 kg
User height / taille de l'utilisateur	140-190 cm (min-max)	140-190 cm (min-max)
Device weight / poids de l'appareil / peso del aparato / peso dell'apparecchio / peso do aparelho / gewicht van apparaat / Gewicht des Geräts / 设备重量	12.1 kg	12.6 kg
Device dimensions / dimensions de l'appareil / dimensiones del aparato / dimensioni dell'apparecchio / dimensões do aparelho / afmetingen van het apparaat / Abmessungen des Geräts / 设备尺寸	102 x 112.5 x 43.5 cm 102 x 42.5 x 43.5 cm	102 x 112.5 x 43.5 cm 102 x 42.5 x 43.5 cm
Colors / couleurs / cores / colori / cores / kleuren / 颜色	Storm gray	Storm gray / Matcha latte
Charger reference / référence du chargeur / riferimento del caricabatterie / referência do carregador / referentie lader / Artikelnummer des Ladegeräts / 充电器参考	FY0634201500	FY0634201500

Model reference / référence du modèle / referencia del modelo / riferimento del modello / referència do modelo / modelreferentie / Modellreferenz / 型号参考	YEEP175	YEEP174 (gray) YEEP187 (Matcha)
--	---------	------------------------------------

*Generally speaking, range and speed are given as an indication only. They vary according to the user's weight and operating conditions (slope, outside temperature, humidity, motor speed and solicitation). Specifications are subject to change. These indications of speed and range do not constitute a contractual commitment on the part of the retailer or CIBOX INTERACTIVE.

*D'une façon générale, l'autonomie et la vitesse sont données à titre indicatif. Elles varient selon le poids de l'utilisateur et les conditions d'utilisation (pente, température extérieure, hygrométrie, vitesse et sollicitation du moteur). Les spécifications sont susceptibles d'évoluer. Ces indications de vitesse et d'autonomie ne constituent pas un engagement contractuel de la part du revendeur ou de la société CIBOX INTERACTIVE

*Por regla general, la autonomía y la velocidad se indican a título indicativo. Variarán en función del peso del usuario y de las condiciones de uso (pendiente, temperatura exterior, humedad, velocidad y sollicitación del motor). Las especificaciones están sujetas a cambios. Estas indicaciones de velocidad y autonomía no constituyen un compromiso contractual por parte del vendedor o de CIBOX INTERACTIVE.

*In linea generale, l'autonomia e la velocità sono fornite a titolo puramente indicativo. Esse variano in base al peso dell'utente e alle condizioni d'uso (pendenza, temperatura esterna, umidità, velocità e sollecitazione del motore). Le specifiche sono soggette a modifiche. Queste indicazioni di velocità e portata non costituiscono un impegno contrattuale da parte del rivenditore o di CIBOX INTERACTIVE.

*Regra geral, o alcance e a velocidade são indicados a título indicativo. Variam em função do peso do utilizador e das condições de utilização (inclinação, temperatura exterior, humidade, velocidade e sollicitação do motor). As especificações estão sujeitas a alterações. Estas indicações de velocidade e autonomia não constituem um compromisso contratual por parte do revendedor ou da CIBOX INTERACTIVE.

*In het algemeen worden bereik en snelheid alleen ter informatie gegeven. Deze variëren afhankelijk van het gewicht van de gebruiker en de gebruiksomstandigheden (helling, buitentemperatuur, vochtigheid, snelheid en belasting van de motor). Specificaties kunnen worden gewijzigd. Deze aanduidingen van snelheid en actieradius vormen geen contractuele verbintenis van de verkoper of CIBOX INTERACTIVE.

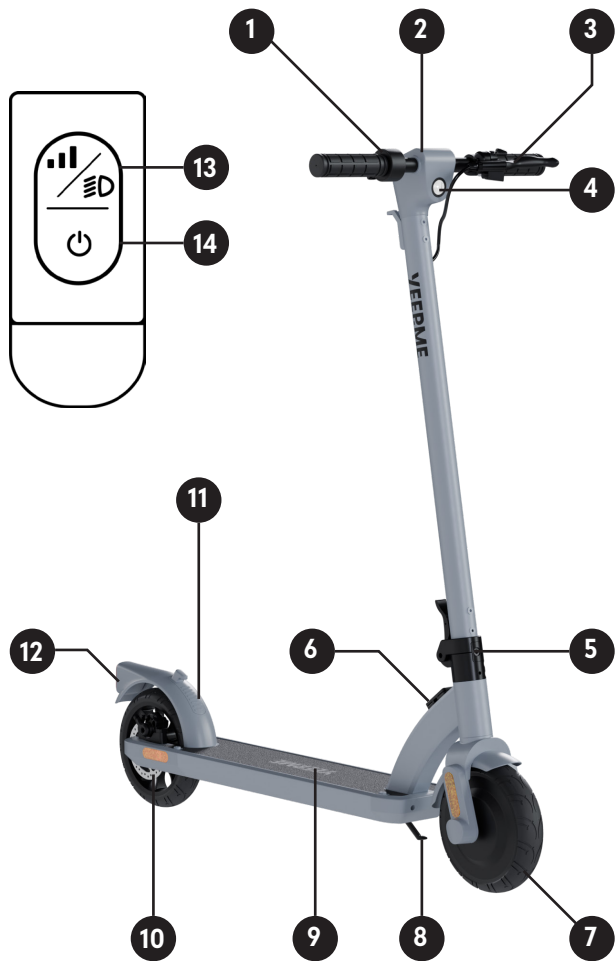

*Im Allgemeinen sind die Angaben zu Reichweite und Geschwindigkeit nur Richtwerte. Sie variieren je nach Gewicht des Nutzers und den Nutzungsbedingungen (Steigung, Außentemperatur, Luftfeuchtigkeit, Geschwindigkeit und Motordrehzahl). Die Spezifikationen können sich ändern. Diese Angaben zu Geschwindigkeit und Reichweite stellen keine vertragliche Verpflichtung seitens des Händlers oder der Firma CIBOX INTERACTIVE dar.

*一般情况下,范围和速度仅供参考。它们会根据使用者的体重和使用条件(坡度、室外温度、湿度、电机速度和动力)而有所不同。规格可能会发生变化。这些速度和范围的说明并不构成零售商或 CIBOX INTERACTIVE 的合同承诺。



1. Throttle & buttons / accélérateur et boutons / acelerador y botones / acceleratore e pulsanti / acelerador e botões / gashendel en knoppen / Gaspedal und Knöpfe / 节流阀和按钮
2. Screen / écran / pantalla / schermo / ecrã / scherm / Bildschirm / 筛查
3. Brake handle / poignée de frein / palanca de freno / leva del freno / alavanca do travão / remhendel / Bremsgriff / 刹把
4. Front light / feu avant / luz delantera / luce anteriore / luz frontal / koplamp / Frontlicht / 前灯
5. Folding system / système de pliage / sistema de plegado / sistema pieghevole / sistema de dobragem / vouwsysteem / Klappsystem / 折叠系统
6. Charging port & circuit breaker / port de charge et coupe circuit / puerto de carga y disyuntor / porta di ricarica e interruttore automatico / porta de carregamento e disjuntor / laadpoort & stroomonderbreker / Ladeanschluss und Schutzschalter / 充电端口和断路器
7. Front wheel & motor / roue avant et moteur / rueda delantera y motor / ruota anteriore e motore / roda dianteira e motor / voorwiel & motor / Vorderrad & Motor / 前轮和电机
8. Stand / béquille / stand / stand / suporte / stand / Krücke / 处于
9. Anti-slip platform / plateau antidérapant / plataforma antideslizante / piattaforma antiscivolo / plataforma antiderrapante / antislip platform / rutschhemmende Plattform / 防滑平台
10. Disk brake / frein à disque / disco de freno / disco freno / disco de travão / remschijf / Bremsscheibe / 制动盘
11. Foot brake / frein à pied / freno de pie / freno a pedale / travão de pé / voetrem / Fußbremse / 脚刹
12. Rear light / feu arrière / luz trasera / luce posteriore / luz traseira / achterlicht / Rücklicht / 后灯

13. Change speed mode & turn lights on or off / Changer le mode de vitesse et allumer ou éteindre les feux / Cambia el modo de velocidad y enciende o apaga las luces / Modificare la modalità di velocità e accendere o spegnere le luci / Alterar o modo de velocidade e ligar ou desligar as luzes / Snelheidsmodus wijzigen & verlichting in- of uitschakelen / Ändern des Geschwindigkeitsmodus und Ein- und Ausschalten der Beleuchtung / 改变速度模式和开关灯光
14. Power button / bouton allumer/éteindre / botón de encendido / pulsante di accensione / botão de alimentação / aan/uit-knop / Einschalttaste / 电源按钮

Button	Action
	Start the device / Démarrer l'appareil / Poner en marcha el dispositivo / Avviare il dispositivo / Iniciar o dispositivo / Het apparaat starten / Starten Sie das Gerät / 启动设备
	Change speed mode / Changer de mode de vitesse / Cambiar el modo de velocidad / Modifica della modalità di velocità / Modifica della modalità di velocità / Snelheidsmodus wijzigen / Geschwindigkeitsmodus ändern / 更改速度模式
 (long)	Turn the lights on/off, change light mode / Allumer/éteindre les lumières, changer le mode d'éclairage / Encender/apagar las luces, cambiar el modo de iluminación / Accendere/spegnere le luci, cambiare la modalità di illuminazione / Ligar/desligar as luzes, alterar o modo de iluminação / Verlichting aan- en uitzetten, lichtmodus wijzigen / Licht ein-/ausschalten, Lichtmodus ändern / 开灯/关灯, 改变灯光模式

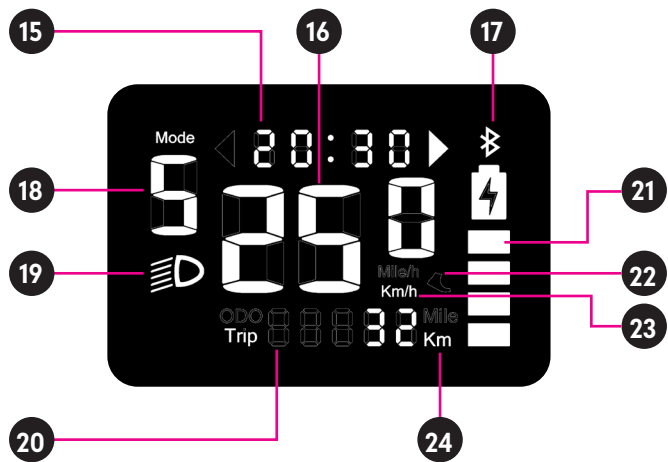

15. Time (connect to YEEP.ME Mobility app to update) / heure (connectez à l'application YEEP.ME Mobility pour mettre l'heure à jour) / Hora (conéctate a la aplicación YEEP.ME Mobility para actualizarla) / Ora (collegarsi all'applicazione YEEP.ME Mobility per aggiornare) / Hora (ligar à aplicação YEEP.ME Mobility para atualizar) / Tijd (maak verbinding met YEEP.ME Mobility app om bij te werken) / Uhrzeit (zum Aktualisieren mit der YEEP.ME Mobility App verbinden) / 时间 (连接 YEEP.ME Mobility 应用程序进行更新)
16. Current speed / vitesse actuelle / velocidad actual / velocità attuale / velocidade atual / huidige snelheid / aktuelle Geschwindigkeit / 当前速度
17. Bluetooth status (displayed when connected to the app) / Bluetooth (affiché lorsque l'appareil est connecté à l'application) / Estado de Bluetooth (se muestra cuando está conectado a la aplicación) / Stato del Bluetooth (visualizzato quando è collegato all'app) / Estado do Bluetooth (apresentado quando ligado à aplicação) / Bluetooth-status (weergegeven wanneer verbonden met de app) / Bluetooth-Status (wird angezeigt, wenn eine Verbindung zur App besteht) / 蓝牙状态 (连接到应用程序时显示)
18. Speed mode / Mode de vitesse / modo de velocidad / modalità velocità / modo de velocidade / snelheidsmodus / Geschwindigkeitsmodus / 速度模式
19. Light indicator (displayed when lights are on) / Indicateur d'allumage des phares (affiché lorsque les phares sont allumés) / Indicador luminoso (se muestra cuando las luces están encendidas) / Indicatore luminoso (visualizzato quando le luci sono accese) / Indicador luminoso (apresentado quando as luzes estão acesas) / Lichtindicator (weergegeven wanneer de lichten branden) / Lichtanzeige (wird angezeigt, wenn das Licht eingeschaltet ist) / 灯光指示器 (灯光亮起时显示)
20. Trip mileage (TRIP) and total mileage (ODO) / Kilométrage du trajet (TRIP) et kilométrage total (ODO) / Kilometraje recorrido (TRIP) y kilometraje total (ODO) / Chilometraggio del viaggio (TRIP) e chilometraggio totale (ODO) / Quilometragem de viagem (TRIP) e quilometragem total (ODO) / Ritkilometrage (TRIP) en totale kilometrage (ODO) / Reisekilometerstand (TRIP) und Gesamtkilometerstand (ODO) / 行程里程 (TRIP) 和总里程 (ODO)
21. Battery level / niveau de batterie / nivel de batería / livello della batteria / nível da bateria / batterijniveau / Batteriestand / 电池电量
22. Pedestrian mode (displayed when in pedestrian mode) / mode piéton (affiché lorsque l'appareil est en mode piéton) / modo peatón (se muestra cuando el dispositivo está en modo peatón) / modalità pedone (visualizzato quando il dispositivo è in modalità pedone) / modo pedestre (visualizado quando o dispositivo está no modo pedestre) / Voetgangersmodus (weergegeven wanneer het apparaat zich in de voetgangersmodus bevindt) / Fußgängermodus (wird angezeigt, wenn sich das Gerät im Fußgängermodus befindet) / 行人模式 (设备处于行人模式时显示)
23. Speed unit / Unités de vitesse / unidad de velocidad / unità di velocità / unidade de velocidade / snelheidseenheid / Geschwindigkeitseinheit / 速度单元
24. Distance unit / Unités de distance / unidad de distancia / unità di distanza / unidade de distância / afstandseenheid / Entfernungseinheit / 距离单位

Mode	Max. speed / Vitesse max.
P	<p>6 km/h (max. speed allowed on pavements in some cities. It is the user's responsibility to check local regulations.) / (vitesse max. autorisée sur les trottoirs dans certaines villes. Il incombe à l'utilisateur de vérifier les réglementations locales.) / (velocidad máxima permitida en las aceras de algunas ciudades. Es responsabilidad del usuario comprobar la normativa local.) / (velocità massima consentita sui marciapiedi in alcune città. È responsabilità dell'utente verificare le normative locali.) / (velocidade máxima permitida nos passeios em algumas cidades. É da responsabilidade do utilizador verificar os regulamentos locais.) / (maximumsnelheid die in sommige steden is toegestaan op trottoirs. Het is de verantwoordelijkheid van de gebruiker om de plaatselijke voorschriften te controleren.) / (Höchstgeschwindigkeit, die in einigen Städten auf Bürgersteigen erlaubt ist. Es liegt in der Verantwortung des Benutzers, die örtlichen Vorschriften zu prüfen.) / (在某些城市的人行道上允许的最大速度。用户有责任查看当地的规定。)</p>
E	15 km/h
C	25 km/h
S	<p>25 km/h (full motor power) / (pleine puissance du moteur) / (plena potencia del motor) / (piena potenza del motore) / (potência total do motor) / (volledig motorvermogen) / (volle Motorleistung) / (全电机功率)</p>
I	<p>25 km/h (use the YEEP.ME Mobility app to configure) / (utilisez l'application YEEP.ME Mobility pour configurer) / (utilizar la aplicación YEEP.ME Mobility para configurar) / (utilizzare l'applicazione YEEP.ME Mobility per configurare) / (utilizar a aplicação YEEP.ME Mobility para configurar) / (gebruik de YEEP.ME Mobility-app voor het configureren van) / (Verwenden Sie die YEEP.ME Mobility App zur Konfiguration) / (使用 YEEP.ME Mobility 应用程序配置)</p>

Folding & unfolding

The device can be folded and unfolded easily with the folding/unfolding lever. You should always perform this operation with care in order to avoid getting pinched or jammed.

Folding

1. Place the device in front of you in a horizontal position.
2. Use the button (1) upwards, then lowering the lever (2) to the bottom
3. Lower the device's frame by 90 degrees until you reach the mudguard, then lock the frame in it.

Unfolding

1. Use the button on the front of the mudguard to unlock the stem.
2. Return the stem to its original position.
3. Raise the folding system lever until it retracts into the stem. You should hear a locking click.

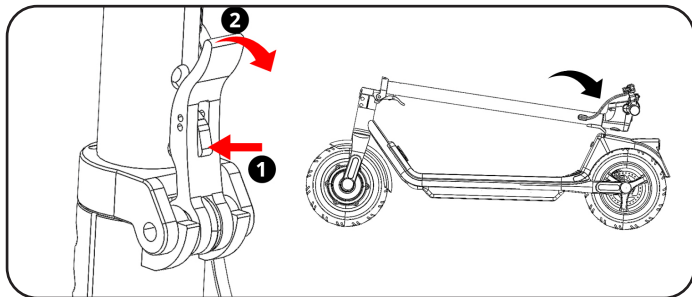

Plier & déplier

L'appareil peut être plié et déplié facilement grâce au levier de pliage/dépliage. Cette opération doit toujours être effectuée avec précaution afin d'éviter tout pincement ou coincement.

Plier

1. Placez l'appareil devant vous en position horizontale.
2. Utilisez le bouton (1) vers le haut, puis abaissez le levier (2) jusqu'en bas.
3. Abaissez le cadre de l'appareil de 90 degrés jusqu'à ce que vous atteigniez le garde-boue, puis verrouillez le cadre dans celui-ci.

Déplier

1. Utilisez le bouton situé à l'avant du garde-boue pour déverrouiller la potence.
2. Remettez la potence dans sa position d'origine.
3. Relevez le levier du système de pliage jusqu'à ce qu'il se rétracte dans la potence. Vous devez entendre un clic de verrouillage.

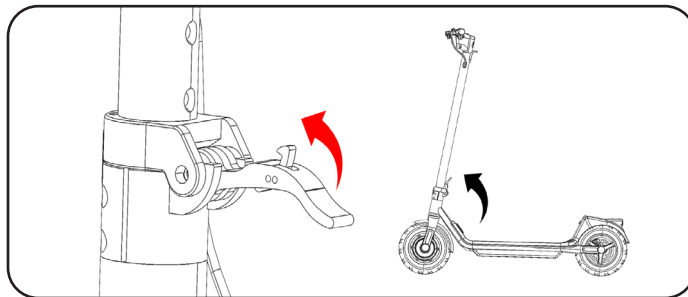

Plegado y desplegado

El aparato puede plegarse y desplegarse fácilmente con la palanca de plegado/desplegado. Realice siempre esta operación con cuidado para evitar pellizcos o atascos.

Plegado

1. Coloque el aparato delante de usted en posición horizontal.
2. Utilice el botón (1) hacia arriba y, a continuación, baje la palanca (2) hasta el fondo
3. Baje el chasis del aparato 90 grados hasta llegar al guardabarros y, a continuación, bloquee el chasis en él.

Desplegar

1. Utilice el botón situado en la parte delantera del guardabarros para desbloquear la potencia.
2. Vuelva a colocar la potencia en su posición original.
3. Suba la palanca del sistema de plegado hasta que se retraiga en la potencia. Deberá oír un clic de bloqueo.

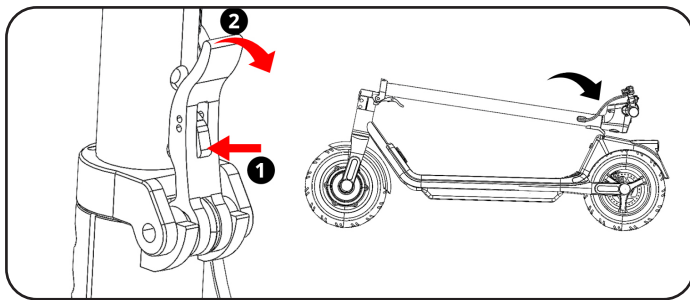

Piegatura e dispiegamento

Il dispositivo può essere piegato e dispiegato facilmente con la leva di piegatura/dispiegamento. È necessario eseguire questa operazione con cautela per evitare di rimanere schiacciati o incastrati.

Piegatura

1. Posizionare il dispositivo davanti a sé in posizione orizzontale.
2. Utilizzare il pulsante (1) verso l'alto, quindi abbassare la leva (2) verso il basso.
3. Abbassare il telaio del dispositivo di 90 gradi fino a raggiungere il parafango, quindi bloccare il telaio.

Svolgimento

1. Utilizzare il pulsante sulla parte anteriore del parafango per sbloccare l'attacco manubrio.
2. Riportare l'attacco manubrio nella sua posizione originale.
3. Sollevare la leva del sistema di ripiegamento fino a farla rientrare nell'attacco manubrio. Si dovrebbe sentire uno scatto di blocco.

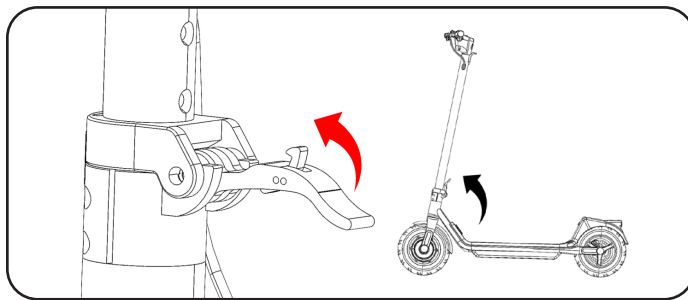

Dobrar e desdobrar

O aparelho pode ser dobrado e desdobrado facilmente com a alavanca de dobragem/desdobragem. Esta operação deve ser efectuada com cuidado, para evitar que o aparelho fique entalado ou preso.

Dobrar

1. Coloque o aparelho à sua frente na posição horizontal.
2. Utilizar o botão (1) para cima e baixar a alavanca (2) até ao fundo.
3. Baixe o quadro do aparelho em 90 graus até chegar ao guarda-lamas e, em seguida, fixe o quadro no mesmo.

Desdobramento

1. Utilize o botão situado na parte da frente do guarda-lamas para desbloquear a haste.
2. Volte a colocar o avanço na sua posição original.
3. Levante a alavanca do sistema de dobragem até que esta se recolha no avanço. Deve ouvir um clique de bloqueio.

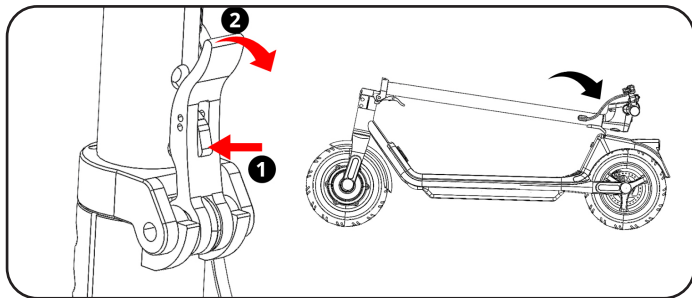

In- en uitvouw

Het apparaat kan gemakkelijk worden in- en uitgeklapt met de in- en uitklaphendel. U moet deze handeling altijd voorzichtig uitvoeren om te voorkomen dat u bekneld raakt of vast komt te zitten.

Inklappen

1. Plaats het apparaat horizontaal voor u.
2. Gebruik de knop (1) naar boven en laat vervolgens de hendel (2) naar beneden zakken.
3. Laat het frame van het apparaat 90 graden zakken tot aan het spatbord en vergrendel het frame vervolgens.

Uitklappen

1. Gebruik de knop aan de voorkant van het spatbord om de stuurpen te ontgrendelen.
2. Zet de stuurpen terug in zijn oorspronkelijke positie.
3. Trek de hendel van het vouwsysteem omhoog totdat deze in de stuurpen schuift. U moet een vergrendelingsklik horen.

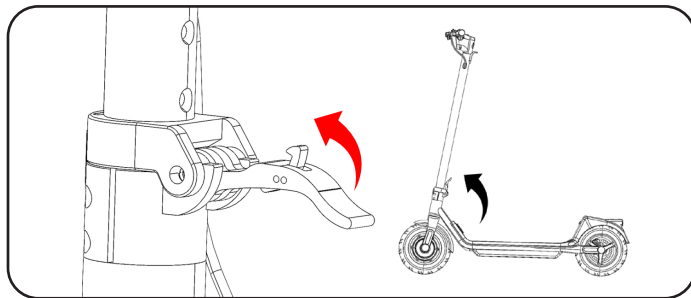

Zusammenklappen & Entfalten

Das Gerät lässt sich mit dem falt-/Entfaltungshebel leicht ein- und ausklappen. Gehen Sie bei diesem Vorgang immer vorsichtig vor, um Quetschungen oder Einklemmungen zu vermeiden.

Zusammenklappen

1. Legen Sie das Gerät in horizontaler Position vor sich hin.
2. Betätigen Sie den Knopf (1) nach oben und senken Sie dann den Hebel (2) nach unten.
3. Senken Sie den Rahmen des Geräts um 90 Grad ab, bis Sie das Schutzblech erreichen, und verriegeln Sie den Rahmen darin.

Ausklappen

1. Benutzen Sie den Knopf an der Vorderseite des Schutzblechs, um den Vorbau zu entriegeln.
2. Bringen Sie den Vorbau in seine ursprüngliche Position zurück.
3. Heben Sie den Hebel des Faltsystems an, bis er sich in den Vorbau zurückzieht. Sie sollten ein Einrastgeräusch hören.

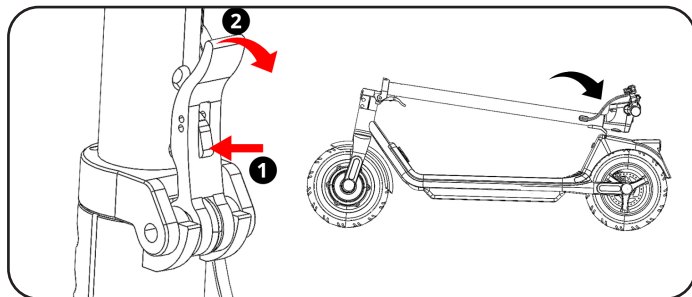

折叠和展开

设备可以通过折叠/展开杆轻松折叠和展开。操作时应始终小心谨慎，以免夹伤或卡住。

折叠

1. 将设备放在您面前的水平位置。
2. 向上使用按钮 (1)，然后将控制杆 (2) 放至底部
3. 将设备的框架降低 90 度，直至到达挡泥板，然后将框架锁在挡泥板上。

展开

1. 使用挡泥板前部的按钮打开阀杆。
2. 将车杆放回原位。
3. 抬起折叠系统杆，直到它缩进阀杆。您应该听到锁定的咔嚓声。

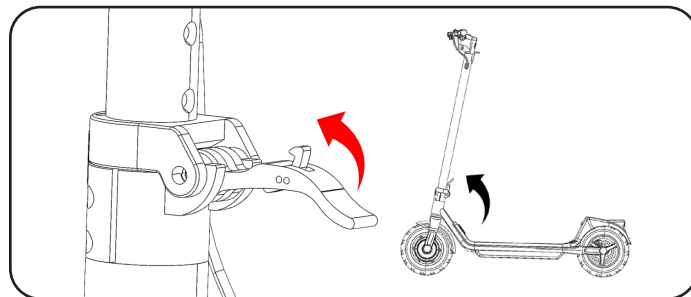

EN This product's documentation is available online in English
FR La documentation de ce produit est disponible en ligne en français
ES La documentación de este producto está disponible en línea en español
IT La documentazione di questo prodotto è disponibile online in italiano
PT A documentação deste produto está disponível online em português
NL De documentatie van dit product is online beschikbaar in het Nederlands
DE Die Dokumentation zu diesem Produkt ist online in deutscher Sprache verfügbar
CN 本产品的中文文档可在线获取



download.yeep.me

EN Contact our online support team
FR Contactez notre équipe de support en ligne
ES Póngase en contacto con nuestro equipo de asistencia en línea
IT Contattate il nostro team di assistenza online
PT Contactar a nossa equipa de apoio online
NL Neem contact op met ons online ondersteuningsteam
DE Kontaktieren Sie unser Online-Supportteam
CN 联系我们的在线支持团队



support.yeep.me

CIBOX INTERACTIVE
17 allée Jean Baptiste preux
94140 ALFORTVILLE
France

Made in China



Device manual for 80n EVO Serie v25.1.0