

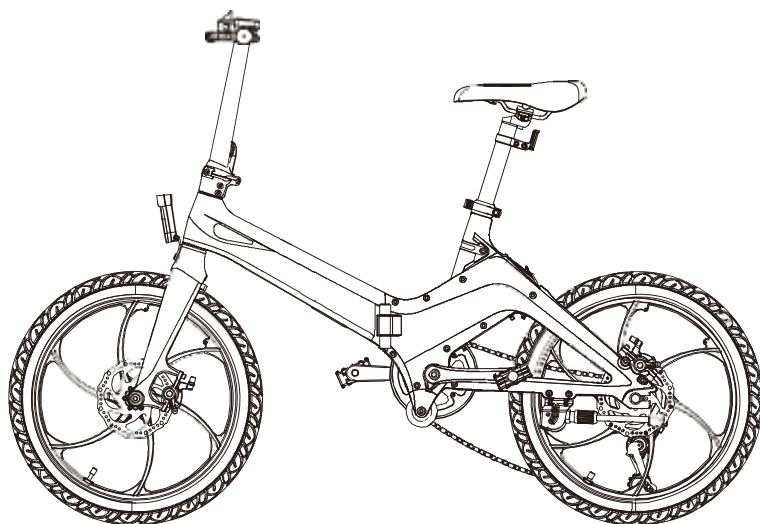

## BICICLETA ELÉCTRICA



## yeep.me TWENTY

Leia atentamente este manual antes da sua primeira utilização

Aviso original



Obrigado pela sua compra.  
Bem-vindo(a) à comunidade de yeeppers!

PT

## Tabela de Conteúdo

<b>1. INSTRUÇÕES DE SEGURANÇA</b>	<b>04</b>
<b>2. CONTEÚDO E DADOS TÉCNICOS</b>	<b>09</b>
<b>3. UTILIZAÇÃO</b>	<b>10</b>
<b>4. MANUTENÇÃO E LIMPEZA</b>	<b>18</b>
<b>5. PERGUNTAS FREQUENTES (“FAQ”) E GARANTIA</b>	<b>24</b>

*Antes de utilizar o produto, leia atentamente as instruções de utilização. Elas ajudá-lo-ão a compreender, utilizar e manter este produto corretamente, e a conhecer o seu desempenho e características.*

*Guarde este manual para referência futura. Se ceder o produto a terceiros, entregue também este manual.*

# PT 1. INSTRUÇÕES DE SEGURANÇA

1. Este aparelho foi projetado para se deslocar de forma individual, destinando-se a adolescentes e adultos.

A utilização, limpeza, manutenção ou qualquer manipulação do aparelho não devem ser realizados por crianças menores de 12 anos.

Este aparelho pode ser utilizado por crianças com 12 anos de idade ou mais e por pessoas com capacidades físicas, sensoriais ou mentais reduzidas ou sem experiência ou conhecimento, se forem devidamente supervisionadas ou se receberam instruções relativas à utilização segura do aparelho e se os riscos envolvidos foram compreendidos. As crianças não devem brincar com o aparelho. A limpeza e a manutenção a cargo do utilizador não devem ser efetuadas por crianças sem supervisão. É da responsabilidade dos pais e nunca deve ser deixado sem vigilância por uma criança. O produto deve ser guardado fora do alcance das crianças.

O carregador pode ser utilizado por crianças com 8 anos ou mais e por pessoas com capacidades físicas, sensoriais ou mentais reduzidas ou sem experiência ou conhecimento, se forem devidamente supervisionadas ou se lhes tiverem sido dadas instruções sobre como utilizar o dispositivo em segurança e se os riscos envolvidos tiverem sido compreendidos. Certificar-se de que apenas o carregador fornecido com o produto é utilizado.

Não carregue outra pessoa, incluindo uma ou mais crianças ou bens. A ultrapassagem do limite de peso pode causar lesões e danos no equipamento. O peso do utilizador não significa que o seu tamanho seja adequado para manter o controlo do aparelho.

2. Trata-se de um aparelho de mobilidade individual. Não se trata de um aparelho projetado para competições, desportos radicais e jamais deverá ser usado em pistas de skate. Não deve utilizá-lo para subir ou descer escadas, dar saltos, superar obstáculos, realizar manobras ou atos perigosos. Este aparelho não é um brinquedo nem um acessório de fitness.

Este produto não foi projetado para uma utilização profissional ou comercial, como o aluguer, frota de veículos, viagens de negócios.

3. Este aparelho deve ser usado com cuidado em superfícies planas, limpas e secas, sem gravilha nem lubrificantes, pois o necessita de atrito entre as

rodas e o solo para se mover para frente. Evite obstáculos, buracos, lombas e grelhas de esgoto que poderão causar acidentes. Reduza a velocidade nas lombas.

Mantenha-se afastado de outros utilizadores da estrada e obedeça às regras de segurança rodoviária. Não está imune aos riscos incorridos pelo comportamento de outros utilizadores. Antecipe os obstáculos e o tráfego adotando uma velocidade adaptada. A distância de travagem está relacionada com a sua velocidade; tenha o cuidado de antecipar as distâncias de travagem em caso de chuva e/ou piso molhado. Evite manobras e travagens repentinas; o dispositivo pode derrapar, perder o equilíbrio ou mesmo cair, mesmo em superfícies lisas e planas. Deve manter-se sempre muito vigilante e ficar longe de peões e utilizadores da estrada que possam atravessar sem dar conta da sua presença. AVISO! Nunca utilize o produto fora dos espaços autorizados pela regulamentação.



4. Atenção! Este aparelho foi concebido para uma utilização no exterior. Cabe a si a responsabilidade de conhecer e respeitar os regulamentos em vigor para e no local da utilização, nas vias públicas ou privadas.

5. Realize um período de familiarização com o aparelho num local aberto e plano, sem muitos utilizadores à sua volta, tendo o cuidado de usar um capacete protetor.

Ao deslocar-se com este aparelho, deve sempre usar calçado resistente e calças. Não opere este equipamento se estiver descalço ou a usar sandálias abertas. Evite usar roupas muito largas ou com cordões ou gravatas, lenços, etc., que possam ficar presos pela rotação da roda. Isso pode criar o risco de asfixia, queda e/ou colisão.

6. Não ande na chuva, na neve, em poças, na lama ou em qualquer outro ponto húmido com mais de 2 cm de água no solo, já que tal permitiria que a água se infiltrasse no interior do aparelho. Para a limpeza do aparelho, consulte os conselhos indicados na secção 4.3.

Não utilize este aparelho se a visibilidade for má. Se viajar à noite ou com um tempo escuro, é recomendável usar roupas ou equipamento refletor (por exemplo, um colete, uma braçadeira, ...). Para além desta recomendação, deve consultar as obrigações em vigor no local e no país em que utilizar o aparelho relativamente ao equipamento em questão.

7. Não utilize este aparelho se estiver sob a influência de álcool ou drogas. Para sua segurança, esse tipo de utilização é estritamente proibido.

8. Não deixe o produto ao alcance de qualquer pessoa que possa pô-lo em marcha sem a autorização do utilizador principal ou sem informação e conhecimento prévio dessas medidas/instruções de segurança e uso.

Se emprestar este aparelho a terceiros, certifique-se de que essa pessoa sabe usá-lo e explique todas as instruções de segurança ao novo utilizador. Deve lembrá-lo de que deverá obedecer às regras rodoviárias e usar os equipamentos de segurança adequados.

Para evitar um uso não autorizado, certifique-se de que usa o dispositivo de arranque por chave, removendo a chave entre cada utilização para evitar o arranque ou manuseio intencional ou não intencional.

9. Este aparelho deve ser desligado antes de ser dobrado e guardado. Para tal, consulte a secção "Guia de utilização do aparelho" deste manual.

10. Todos os aparelhos de mobilidade estão sujeitos a restrições físicas devido à sua utilização, design e modo de utilização. Por esse motivo, é imperativo inspecionar o aparelho antes de cada utilização e verificar o correto funcionamento de todos os dispositivos de segurança (travões, iluminação). Os vários pontos de verificação e manutenção a executar no seu aparelho são detalhados na secção 4.2.

O dispositivo de sistema de dobragem deve ser travado de forma segura na sua posição de condução vertical.

Se notar qualquer peça solta, alerta de bateria fraca, pneus furados, desgaste excessivo, ruídos estranhos, mau funcionamento e qualquer outro item anormal, pare imediatamente de usar este aparelho e procure ajuda profissional.

11. NÃO USE O APARELHO NEM CARREGUE A BATERIA NAS SEGUINTE CIRCUNSTÂNCIAS:











- o produto está danificado;
- a bateria emite um odor e calor anómalos;
- Os comandos do travão ou outros dispositivos de travagem ou segurança (luzes) estão danificados.

Suspenda a utilização e não toque em nenhum líquido que emane do aparelho em caso de fuga. A bateria do aparelho não deve, em circunstância alguma, ser exposta a um calor excessivo.

12.A bateria não pode ser substituída pelo utilizador. Consulte o serviço de pós-venda do seu revendedor ou a marca para a realização de qualquer modificação/manutenção do aparelho.

13.Tanto a bateria como as pilhas devem ser eliminadas de forma adequada. Na impossibilidade de devolução do produto ao revendedor, coloque-as nas embalagens fornecidas para esse fim (consulte o suporte da marca para mais informações) de forma a proteger o ambiente.

14.Qualquer abertura do aparelho ou do produto pode traduzir-se numa modificação da segurança pela qual a marca não é responsável. Também é importante notar que esta abertura anula a garantia do referido aparelho ou produto. Se ainda deseja realizar reparações no seu aparelho ou produto, a marca declina qualquer responsabilidade pela fiabilidade da reparação e qualquer dano potencial a esta associado. Qualquer acidente que possa ocorrer após esta reparação não será da responsabilidade da marca. Em caso de dúvida ou necessidade de assistência, entre em contacto com um revendedor autorizado ou com o apoio ao cliente da marca.

Pictograma	Significado
	Leia sempre cuidadosamente as instruções de funcionamento.
	O ponto de exclamação dentro de um triângulo equilátero indica importantes instruções de operação e manutenção (manutenção e reparação) no manual do proprietário.
	Este equipamento não deve entrar em contacto com água. Não guarde o equipamento num local húmido.
	O relâmpago com símbolo de ponta de seta dentro de um triângulo equilátero destina-se a alertar o utilizador para a presença de "tensão perigosa" no interior do equipamento que pode ser de magnitude suficiente para constituir um risco de choque elétrico.
	Este símbolo indica que este equipamento foi dotado de duplo isolamento entre a alimentação de tensão (perigosa) e as peças acessíveis ao utilizador.
	Cuidado! Deve ser usado equipamento de proteção, incluindo proteções de pulso, luvas, joelheiras, capacete e cotoveleiras.
	O equipamento elétrico e eletrónico deve ser classificado e eliminado separadamente. Não eliminar equipamento elétrico e eletrónico com resíduos domésticos normais e não triados, mas devolva-o a um ponto de recolha separado.
	Esta marcação é usada na placa de identificação para indicar que o equipamento opera apenas em corrente contínua ou para identificar os terminais correspondentes.
	Esta marcação é usada para identificar o dispositivo eletrónico que compreende o transformador e o circuito eletrónico, que converte a energia elétrica em um ou mais conectores de saída.
	Esta marcação é usada para identificar o dispositivo eletrónico que compreende o transformador e o circuito eletrónico, que converte a energia elétrica em um ou mais conectores de saída.



## 2. CONTEÚDO E DADOS TÉCNICOS

### Esta embalagem contém:

- Bicicleta eléctrica yeep.me TWENTY
- Ferramentas
- Carregador de corrente original
- Chave da fechadura da bateria
- Manual do utilizador
- Manual de garantia
- Declaração CE
- Carta de garantia **A CONSERVAR** (contém o número de série do aparelho e a sua data de fabrico, informações essenciais para a garantia do aparelho)

### Dados técnicos:

<b>Bateria :</b>	Lítio-íão 9.6Ah 36V
<b>Tempo de carregamento :</b>	4h - 5h
<b>Autonomia :</b>	40-60 km máximo com assistência*
<b>Velocidade :</b>	25 km/h*
<b>Motor :</b>	250W Nominal 36V
<b>Carregador :</b>	Entrada : 100-240V ~ 2.5A 50-60 Hz Saída : 42V  2A 84 W
<b>Peso máximo suportado :</b>	120 kg
<b>Peso do dispositivo :</b>	19.8 kg
<b>Dimensões do dispositivo :</b>	1520x570x1050mm
<b>Referência do modelo :</b>	S9
<b>Referência do carregador :</b>	FY-4202000

\* Em geral, a autonomia e velocidade são indicativas. Variam de acordo com o peso do utilizador e as condições de utilização (declive, temperatura externa, humidade, velocidade e carga do motor). As especificações estão sujeitas a alterações. Estas indicações de velocidade e autonomia não constituem um compromisso contratual por parte do revendedor ou da empresa CIBOX INTERACTIVE.

## PT 3. UTILIZAÇÃO



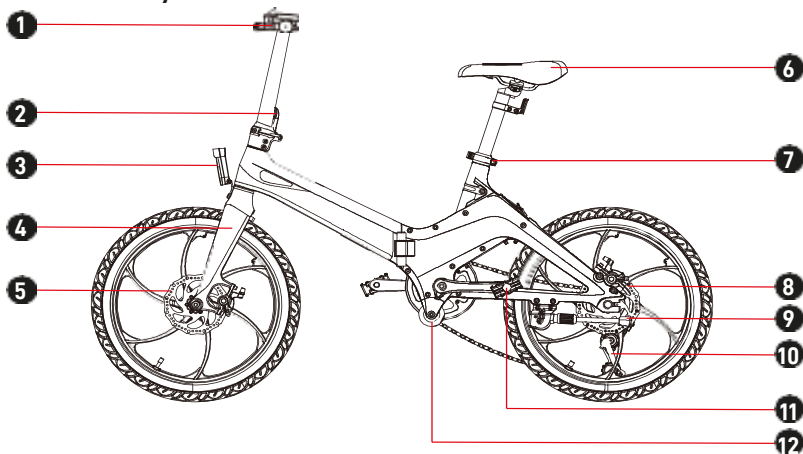

### 3.1. APRESENTAÇÃO DO APARELHO



(1). Guiadores, manípulos de travão, ecrã e campainha (2). Sistema de dobragem (3). Luzes frontais (4). Garfo dianteiro (5). Disco de travão dianteiro (6). Selim ajustável (7). Ajuste da altura do assento (8). Disco de travão traseiro (9). Suporte (10). Descarrilhador (11). Pedal com reflector (12). Roda de apoio.



(1). Nível da bateria % (2). Nível da bateria (3). Botão + (4). Botão M (5). Botão - (6). Velocidade (7). Nível de assistência (1: 15 km/h; 2: 20 km/h; 3: 25 km/h) (8). Modo de visualização.

<b>M</b>	Pressione durante 3 segundos para ligar/desligar a unidade. Pressione brevemente para mudar o visor para mostrar TRIP, ODO e TIME.
<b>+</b>	Pressione brevemente para aumentar o nível de velocidade. Carregar e segurar para ligar/desligar o farol dianteiro.
<b>-</b>	Prensa curta para diminuir o nível de velocidade.
	Indicador luminoso de activação
	Ilumina quando se trava.
	Problema de aderência do acelerador
	Indicador de problemas no motor
	Indicador de problema do controlador

### Modos de assistência:

O dispositivo tem 3 modos de assistência. O sistema de assistência eléctrica é activado por 1 a 1,5 voltas dos pedais. Quanto maior for o modo, maior é a assistência eléctrica.

### Iluminação :

O sistema de iluminação é um equipamento de segurança da sua bicicleta, deve estar presente na sua bicicleta. Verifique se o seu sistema de iluminação está a funcionar e se as suas baterias estão carregadas antes de pedalar.

### Sino da porta :

Uma campainha é instalada no seu guiador. A campainha é um equipamento de segurança da sua bicicleta, tem de estar obrigatoriamente presente no seu guiador.

### Travões :

O punho direito activa o seu travão traseiro.  
A pega esquerda activa o travão dianteiro.

## 3.2. DESEMBALAMENTO E MONTAGEM DO APARELHO

Para desembalar o produto, é aconselhável dispor de uma área livre suficientemente ampla para desembalar e preparar o aparelho. Retire o aparelho da caixa, tendo o cuidado de não se ferir nem de danificar outros produtos ou o espaço envolvente. Obtenha ajuda se o peso do produto for muito pesado para si (o peso está indicado na embalagem).

O desembalamento e a montagem devem ser realizados por um adulto.

### Desdobrar o dispositivo:

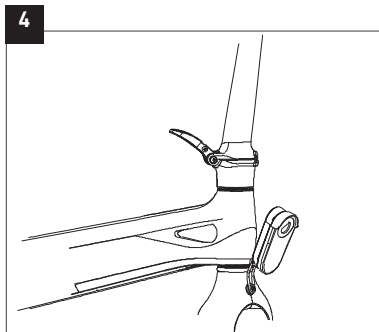
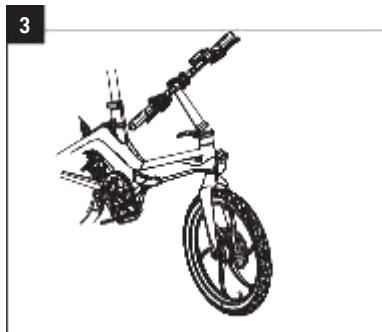
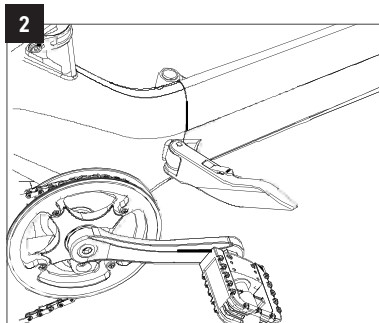
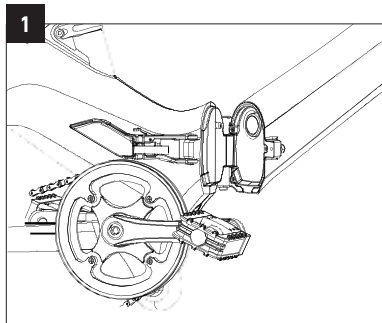

1. Desdobre a moldura até já não conseguir ver a localização da bateria.
2. Fechar a armação com a alavanca de segurança. Segurar o botão na alavanca e fechá-la até ouvir um clique.
3. Dobrar o tubo do guidador.
4. Fechar o tubo com a alavanca de segurança. Empurrar a alavanca até ouvir um estalido.

## Dobrar e desdobrar os pedais :

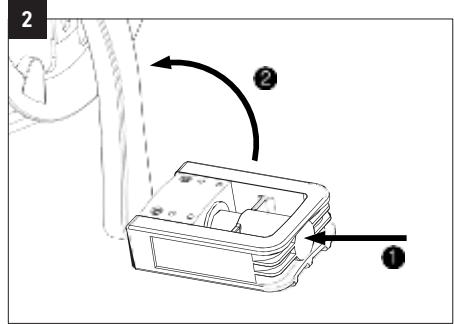
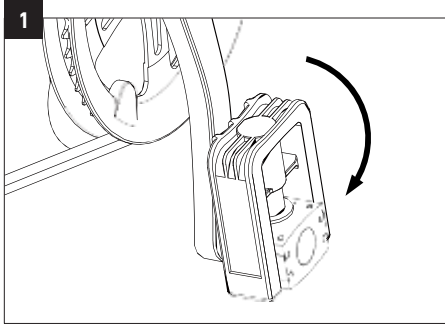

1. Para desdobrar os pedais, baixar o pedal como acima.
2. Para dobrar os pedais, pressionar para dentro e depois inclinar o pedal para cima, como mostrado acima.

## Montagem e ajuste da sela:

Desaperte a porca no grampo do espigão do selim para poder mudar a altura do espigão do selim no quadro.

Seleccionar uma altura e apertar a porca do grampo do espigão do selim. Ao ajustar o selim à sua posição mais baixa, certificar-se de que o selim não toca em nenhum componente da bicicleta, tal como a tampa da bateria. Certificar-se também de não exceder a marca mínima de inserção do tubo do selim. Esta marca de inserção nunca deve ser visível quando se utiliza a bicicleta.

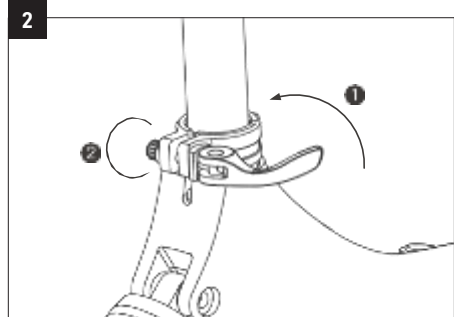
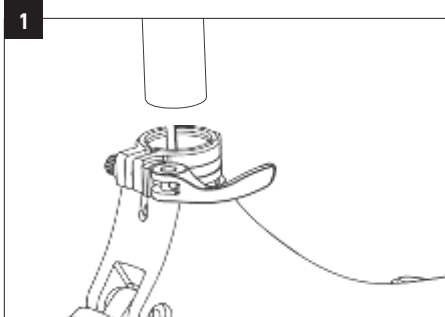

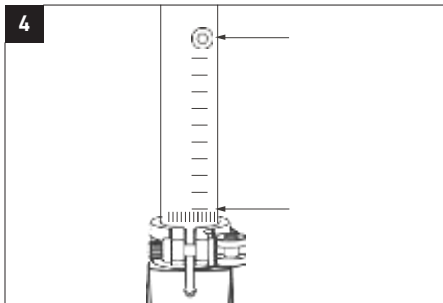
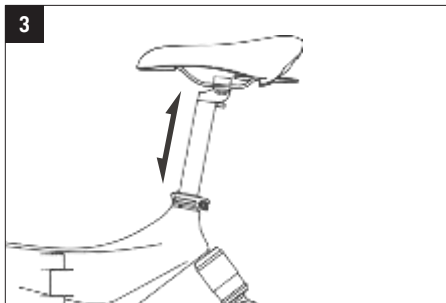

**IMPORTANTE** : Para determinar a altura do seu selim, sente-se na bicicleta e coloque um calcanhar no pedal na posição para baixo com a manivela paralela ao espigão do selim. Quando a sua perna estiver estendida, a altura do selim está correcta.

### Altura da sela e tamanho do utilizador recomendados:

Dimensões das rodas	Altura máxima da sela	Altura mínima do selim	Tamanho de utilizador recomendado*
20"	90 cm	80 cm	155 - 180 cm

\* Tamanho para uma utilização «óptima» do dispositivo.

### 3.3. CARGA IMEDIATA E INDICADOR DA BATERIA

Proceda ao carregamento da bateria antes da primeira utilização. Para tal, carregue este aparelho com a ajuda do carregador fornecido.



**Obrigatório:** todas as operações de carregamento têm obrigatoriamente de ser realizadas com o carregador original fornecido com o aparelho. Em caso de dúvida, perda ou não funcionamento, não carregue o aparelho com outro carregador. Deve obter um novo carregador junto do seu revendedor. Encontrará o endereço de e-mail de contacto do suporte na última página do manual de garantia.

Em seguida, verifique o nível de carga da bateria antes da utilização, consultando o indicador de nível de bateria (2).

Há duas maneiras de recarregar a bateria:

1. Retirar a bateria para a recarregar.
2. Recarregar a bateria directamente do conjunto de baterias ligado à bicicleta.

Em qualquer caso, é aconselhável fazer as ligações na seguinte ordem:

1. Ligar primeiro a ficha de saída do carregador à bateria, depois ligar a ficha de entrada do carregador à tomada eléctrica doméstica.
2. Desligar primeiro a ficha de entrada da tomada eléctrica da casa, depois a ficha de saída da bateria.

Nota: Recomendamos a recarga da bateria após cada utilização e pelo menos uma vez por mês. A bateria deve ser recarregada dentro de casa.

### 3.4. PREPARAÇÃO

Para sua segurança, recomendamos a utilização deste aparelho em condições confortáveis com equipamentos de protecção como capacete, luvas e protecção adequada para as articulações (joelheiras, cotoveleiras). Para a sua segurança e a de outras pessoas, deve conduzir e utilizar o aparelho com sapatos fechados e de preferência rasos, para ter boa aderência e estabilidade.

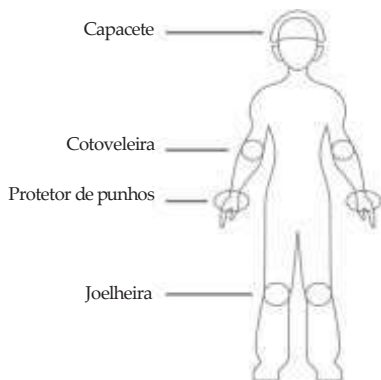

### 3.5. COMO USAR O APARELHO (LER ANTES DA PRIMEIRA UTILIZAÇÃO)

#### ADVERTÊNCIA HELMET

Aconselhamo-lo vivamente a equipar-se antes de andar de bicicleta com pelo menos um capacete, que deve cumprir os regulamentos sobre equipamento de protecção pessoal e deve ser afixado.

**ADVERTÊNCIA:** O utilizador deve cumprir os requisitos dos regulamentos nacionais ao utilizar a bicicleta nas vias públicas, incluindo o cumprimento do Código da Estrada.

**ADVERTÊNCIA:** O utilizador é obrigado a instalar dispositivos de iluminação, sinalização e aviso na bicicleta.

-É proibido andar na calçada, caso contrário, a bicicleta deve ser segurada na mão.

-Não usar auriculares ou qualquer dispositivo que possa emitir som, ou utilizar um telefone de mão.

O uso de um colete retrorreflector certificado é obrigatório para todos os ciclistas e passageiros que circulem fora da cidade durante a noite ou quando a visibilidade for fraca. O fabricante declina qualquer responsabilidade se o condutor da bicicleta não cumprir os regulamentos em vigor.

### 3.6. PRIMEIRA UTILIZAÇÃO

Antes de cada utilização, verifique por favor o estado geral da sua bicicleta. O bom estado das peças de desgaste, tais como travões, pneus, direcção, transmissão, jantes, etc., deve ser verificado pelo utilizador antes de cada utilização e regularmente verificado, reparado e ajustado por um mecânico qualificado.

Certifique-se de que faz a manutenção adequada da sua bicicleta, de acordo com as instruções do manual do utilizador.

A gama de temperaturas ideal para a utilização de bicicletas eléctricas situa-se entre 5 e 25°C. A utilização da sua bicicleta eléctrica a baixas temperaturas, inferiores a 5°C, não danifica a sua bateria, mas pode reduzir o seu desempenho.

O aparelho emite uma pressão sonora média inferior a 70dB nos ouvidos do utilizador.

**ADVERTÊNCIA:** Como qualquer componente mecânico, uma bicicleta está sujeita a grande tensão e desgaste. Diferentes materiais e componentes podem reagir de forma diferente ao desgaste e à fadiga. Se um componente tiver excedido a sua expectativa de vida útil, pode romper-se num único golpe, causando possivelmente lesões ao ciclista. Rachaduras, arranhões e descoloração em áreas de grande tensão indicam que o componente excedeu a sua expectativa de vida útil e deve ser substituído.

1. Verificar se a bateria está bem colocada e trancada com a chave na posição «LOCK».

2. Ligar a unidade premindo o botão ON/OFF no painel de controlo.

3. Comece a pedalar como uma bicicleta normal.



### 3.7. COMO REMOVER E SUBSTITUIR A BATERIA

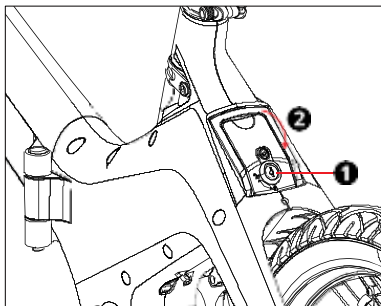

1. Para remover a bateria, desligar a unidade, desbloquear a bateria com a chave (1) e remover a caixa da bateria baixando e puxando a pega (2).
2. Para substituir a bateria, colocar a bateria de volta no seu lugar (com o fecho da bateria virado para baixo), trancar a bateria com a chave e depois puxar a pega da bateria até ao topo.

### 3.8. ASSISTÊNCIA, ESTACIONAMENTO E AUTONOMIA

#### **Assistência à pedalagem :**

A bicicleta está equipada com uma assistência de pedalagem eléctrica. O motor, localizado no cubo da roda traseira, arranca assim que o utilizador começa a pedalar e completa os seus esforços. O funcionamento da assistência eléctrica depende da velocidade dos pedais e da velocidade da bicicleta. Conforme estipulado pela actual legislação europeia, o motor de 250W pára a 25 km/h e desliga-se assim que o utilizador deixa de pedalar. Para aumentar ou diminuir a potência do motor e portanto da assistência eléctrica, prima o botão + ou - no painel de controlo.

#### **Estacionamento :**

- Desligar a alimentação pressionando o botão ON/OFF no painel de controlo.
- Bloqueie a bateria com a tecla ou retire-a e leve-a consigo quando a unidade não estiver a ser utilizada.
- É aconselhável fixar a unidade quando não estiver a ser utilizada para evitar o roubo.
- Nunca estacionar a unidade no exterior quando chove ou neva. Prefira uma garagem que esteja seca e bem ventilada. Após uma viagem com chuva ou neve, leve a unidade para um local abrigado e limpe qualquer humidade com uma toalha limpa e seca.

## **Quilometragem/Autonomia :**

Muitos factores afectam a taxa de utilização de energia eléctrica e o alcance, tal como descrito na Parte 4.

A fim de maximizar o alcance da sua unidade, é importante ter em conta os seguintes pontos:

- Carregue totalmente a bateria antes de uma longa viagem.
- A autonomia anunciada é medida em condições óptimas de utilização. Peso do utilizador, velocidade de condução, estradas acidentadas e terreno acidentado, pressão dos pneus, vento de proa, mudanças frequentes de velocidade e travagem (na cidade) e temperatura exterior são todos factores que afectam o alcance do dispositivo.
- Conduzir com pneus devidamente inflados e uma unidade limpa e bem lubrificada poupa energia.
- Verifique regularmente a regulação dos travões e certifique-se de que ambas as rodas se movimentam livremente (que os travões não esfregam a roda enquanto se conduz).
- A capacidade da bateria diminui à medida que envelhece.

## **9. LIMITES DE VELOCIDADE**

O produto é concebido para viajar a uma velocidade máxima de 25 km/h.

No entanto, certifique-se de que observa as restrições à utilização do seu produto em conformidade com os regulamentos de segurança rodoviária aplicáveis no seu país.

## **10. PESO DO CONDUTOR**

O peso do condutor não deve exceder os 120 kg.

Nota: A não observância deste limite de peso aumenta o risco de queda ou danos ao produto.

# **4. MANUTENÇÃO E LIMPEZA**

## **1. BATERIA**

Uma bateria de lítio perde capacidade ao longo dos ciclos de carga e descarga durante a sua vida útil. A noção de "ciclo de vida" existe nas baterias de lítio (aproximadamente 300 numa trotinete, por exemplo). Ou seja, a partir de 300 ciclos de carga e descarga COMPLETOS, a bateria começará a perder a sua capacidade (exemplo dos smartphones).

Esta perda parcial de capacidade não impede que a bateria funcione, mas

afeta o seu desempenho e, nomeadamente, a sua autonomia.

É imperativo que o dispositivo seja utilizado e sobretudo que a sua bateria seja carregada pelo menos uma vez por mês: com efeito, uma bateria de lítio descarrega-se sozinha, mesmo quando o produto se encontra desligado. Por este motivo, uma bateria que não seja recarregada durante várias semanas ou menos poderá perder capacidade e tornar-se impossível a sua recarga. Além disso, é possível recarregar uma bateria de lítio após cada utilização porque não há efeito de memória.

**ATENÇÃO:** a bateria deve ser carregada apenas em espaços interiores ou numa sala protegida de intempéries (chuva, neve, calor excessivo, etc.)

### **A fim de preservar o melhor possível a bateria do seu dispositivo, eis alguns avisos e conselhos de utilização:**

- Não desligue o carregador até que a bateria esteja totalmente carregada.
- Armazene o produto com a bateria num local fresco (temperatura > 0°) o mais próximo possível de 15 °C. Atenção, pois o calor excessivo também danifica a bateria.
- Evite descargas profundas.
- Evite as recargas a quente. Deixe o dispositivo descansar durante 15 minutos a 1 hora após a utilização antes de voltar a carregá-lo.
- Evite carregamentos excessivos. Não deixe o carregador ligado durante mais de 24 horas, pois irá aquecer desnecessariamente.

**Observação:** recomendamos o carregamento da bateria em caso de não utilização, após cada utilização e pelo menos uma vez por mês.

**Importante:** quando restar apenas um quarto da bateria, se a sua viagem até ao ponto de carregamento não for curto, recomendamos a troca para o modo económico.

**Recomendação:** ao conduzir, o indicador do nível da bateria no ecrã pode diminuir instantaneamente dependendo do seu modo de condução (uso intenso do acelerador, condução em subidas, temperatura exterior inferior a 10 ° C ...). Saiba que o nível real da bateria será exibido com maior precisão quando o aparelho estiver parado.

## **4.2. INSPEÇÃO E MANUTENÇÃO DO SEU APARELHO**

O seu produto necessita de uma inspeção e manutenção de rotina. Este capítulo descreve as etapas de manutenção e de funcionamento. Antes de realizar as seguintes operações, certifique-se de que a alimentação se encontra desligada e que o cabo de carregamento se encontra desligado.

Antes de cada utilização do aparelho, verifique cuidadosamente:

- o aperto dos punhos;
- o bom funcionamento das rodas levantando o aparelho e fazendo-as girar vazias;
- a coluna, o tubo de direção, nada deve impedi-las de girar. Todo o sistema de direção deve ser ajustado corretamente e todos os elementos de ligação e parafusos apertados e em boas condições;
- aperte os parafusos da roda dianteira, roda traseira, amortecedores, capô e aperte se necessário. As vibrações causadas pelo funcionamento do aparelho estão na origem dessas necessidades de ajuste;
- o desgaste dos pneus. A pressão dos pneus se o aparelho estiver equipado com rodas insufláveis e insuflar assim que necessário com a ajuda de uma bomba de bicicleta ou equivalente;
- Travões, guarnições dos tambores, pastilhas dos travões, travão de pé dependendo do equipamento do aparelho. Se o aparelho estiver equipado com travões mecânicos (disco, tambor, pedal...), certifique-se de que não estão em atrito por tensão de cabos ou outro problema, pois isso causaria uma desaceleração, impedindo a máquina de circular normalmente. Além disso, o aquecimento dos travões pode afetar a sua eficiência.
- o bom funcionamento do travão eletrónico, se o aparelho estiver equipado com um.

Se após as várias operações de reaperto, perceber que há uma folga que pode afetar uma condução segura, se surgir um ruído invulgar ou se for visível um defeito de fluidez for visível, pare de utilizar o aparelho e entre em contacto com o revendedor para obter mais informações ou para agendar uma intervenção.

Se o produto, um componente ou a bateria estiverem deteriorados, contacte um centro de assistência autorizado para reparação ou reciclagem do seu produto.

### **MANUTENÇÃO E PEÇAS SOBRESSALENTES :**

A sua bicicleta requer manutenção regular para a sua segurança mas também para aumentar o seu tempo de vida útil. É importante verificar periodicamente os componentes mecânicos para garantir que as peças gastas ou desgastadas sejam substituídas, se necessário.

A bateria deve ser removida antes de cada operação de manutenção.

**ADVERTÊNCIA:** Ao substituir componentes é importante utilizar peças originais para manter o desempenho e a fiabilidade da bicicleta. Apenas as peças do fabricante são consideradas peças originais.

**ADVERTÊNCIA:** É da responsabilidade do utilizador em caso de compra e utilização de peças falsas (falsificadas) que subseqüentemente causem danos ao produto, pessoa ou ambiente.

Certifique-se de utilizar peças sobressalentes adequadas para pneus, câmaras-de-ar, elementos de transmissão e vários componentes do sistema de travagem. Em caso de dúvidas, queira contactar o departamento de assistência ou o seu revendedor.

O fabricante não pode ser responsabilizado por uso indevido ou instalação incorrecta.

**AVISO 1 :** Como todos os componentes mecânicos, a EPAC está sujeita a desgaste e tensão elevada. Diferentes materiais e componentes podem reagir ao desgaste ou à fadiga sob tensão de diferentes maneiras. Se a vida nominal de um componente tiver sido excedida, pode falhar repentinamente, resultando em lesões para o operador. Qualquer forma de fissura, arranhão ou mudança de cor nas áreas de tensão elevada indica que a vida útil do componente foi atingida e deve ser substituída.

**AVISO 2:** Para componentes compostos, os danos por impacto podem ser invisíveis para o utilizador, o fabricante deve explicar as consequências dos danos por impacto e que, em caso de impacto, os componentes compostos devem ser devolvidos ao fabricante para inspecção ou destruídos e substituídos.

## LUBRIFICAÇÃO

A lubrificação é essencial nos vários componentes que estão em movimento para evitar a corrosão. Olear regularmente a corrente, escovar as rodas dentadas e os anéis da corrente, introduzir periodicamente algumas gotas de óleo nas carcaças dos travões e dos desviadores de cabos.

É aconselhável limpar e secar primeiro os componentes a serem lubrificados. É aconselhável utilizar óleo especificamente para a corrente e para o desviador. Deve ser utilizada massa lubrificante para os outros componentes.

## PNEUMÁTICA

Recomenda-se vivamente a verificação periódica da pressão dos pneus. Conduzir com pneus sub ou sobre inflados pode prejudicar o desempenho, causar desgaste prematuro, causar danos nas jantes, reduzir o alcance ou aumentar o risco de acidentes. Se for visível um desgaste grave ou um entalhe em qualquer pneu, substitua-o antes de conduzir a bicicleta.

**IMPORTANTE :** O fabricante indica uma gama de pressão na parede lateral do pneu. A pressão deve ser ajustada de acordo com o peso do utilizador.

### **TRAVÕES**

Antes de cada utilização, verificar se os travões dianteiros e traseiros estão em perfeito estado de funcionamento. Verifique regularmente os travões para evitar acidentes devido a avarias nos travões.

A alavanca dos travões não deve entrar em contacto com o guiador e as bainhas não devem estar num ângulo fechado, de modo a que os cabos deslizem com o mínimo de atrito. Os cabos danificados, desgastados e enferrujados devem ser trocados imediatamente.

**ATENÇÃO:** Em tempo de chuva ou de chuva, as distâncias de travagem são aumentadas.

### **JANTES**

Verificar o estado da jante e limpá-la se estiver suja para evitar deterioração prematura. Não montar com um aro danificado ou rachado que possa causar um acidente.

### **CABOS**

Certificar-se de que as portas dos cabos não estão soltas ou quebradas.

### **PARAFUSO**

Verificar os parafusos nas partes principais, e certificar-se de os apertar regularmente. Vibrações da unidade durante a condução provocam vibrações que soltam os parafusos.

### **BATERIA**

Para sua segurança e para otimizar o funcionamento da bateria, guarde sempre a bateria numa área seca e bem ventilada, longe da humidade. Não deve ser sujeita a pancadas ou ter cabos defeituosos.

**ADVERTÊNCIA:** Utilize apenas a bateria fornecida. Não utilizar ou carregar baterias não recarregáveis.

### **CARREGADOR**

Certificar-se de que o cabo carregador não é danificado ou que os fios são expostos para evitar curto-circuitos. As tomadas de entrada e saída não devem ser danificadas ou deformadas.

**ADVERTÊNCIA:** Certifique-se de que utiliza apenas o carregador fornecido

## **PORTA-BAGAGENS**

Se a sua bicicleta for vendida com um porta-bagagens. Já está fixada por cima da sua roda traseira. As fixações devem ser apertadas e verificadas com frequência.

O seu porta-bagagens é concebido para uma carga máxima não superior a 25kg. É possível fixar uma cadeira de criança.

Ao utilizar um selim carregado com mola, estes devem ser protegidos para evitar o aprisionamento dos dedos. O seu porta-bagagens não está concebido para rebocar um reboque.

Por razões de segurança, a bagagem só deve ser transportada no porta-bagagens. Quando o porta-bagagens é carregado, o comportamento da sua bicicleta pode mudar. A bagagem não deve obscurecer os reflectores e luzes da sua bicicleta.

Distribua a carga da bagagem de forma uniforme para promover a estabilidade da sua bicicleta. Toda a bagagem deve ser fixada com segurança ao porta-bagagens, antes de cada utilização é importante verificar se nada pode ficar preso na roda traseira da bicicleta.

Não ajuste o porta-bagagens arbitrariamente, por favor peça conselhos ao seu concessionário sobre como ajustá-lo se necessário. Não modifique o porta-bagagens, qualquer modificação do porta-bagagens por parte do utilizador invalidará estas instruções.

## **AVISOS SOBRE OS RISCOS ASSOCIADOS À MONTAGEM INCORRECTA OU AJUSTE DOS VÁRIOS COMPONENTES DA BICICLETA:**

O não cumprimento destas instruções pode resultar no uso incorrecto da sua bicicleta, no desgaste prematuro de certos componentes que podem levar a uma queda e/ou acidente.

### **4.3. LIMPEZA DO SEU APARELHO**

Siga estas orientações e precauções para proceder à limpeza do aparelho:

- Antes da limpeza, desligar todos os cabos de carregamento do dispositivo.
- nunca o mergulhe em água;
- nunca utilize uma máquina de alta pressão, jato de água ou qualquer outro dispositivo e método de lavagem que permita que a água penetre no interior do aparelho;
- limpe o aparelho com uma esponja levemente humedecida ou pano macio, evitando os conectores e botões e tendo o cuidado de não permitir a entrada

**PT** de água nas tomadas, circuitos ou interior do produto.

- não coloque água ou produtos de limpeza líquidos diretamente no produto para limpá-lo;
- Não utilize produtos abrasivos ou solventes que possam danificar a pintura do dispositivo.
- Tenha cuidado ao limpar e enxugar as peças de plástico.
- Não utilize produtos abrasivos ou solventes para limpar peças metálicas ou de plástico.

#### **4.4. GUARDAR O SEU APARELHO**

- Recarregue completamente o seu produto antes de armazená-lo.
- Guarde o seu dispositivo dentro de casa, num local limpo e seco, com uma temperatura ambiente entre 0 e 40 °C.

## **5. PERGUNTAS FREQUENTES (“FAQ”) E GARANTIA**

### **1. PERGUNTAS FREQUENTES**

#### **Se o seu aparelho não desbloqueia:**

Verifique se o botão de desbloqueio se move e se não está danificado. Verifique se todo o mecanismo está limpo antes de qualquer outra tentativa de dobrar/desdobrar. Se o problema persistir, entre em contacto com um centro autorizado para proceder à reparação.

#### **O seu dispositivo não se liga**

Verifique se o botão LIGAR/DESLIGAR não está danificado e recarregue o dispositivo antes de tentar novamente.

#### **O seu aparelho não carrega**

Verifique se as ligações do produto e do carregador original não estão danificados.

Para identificar se o carregador ou dispositivo está defeituoso, verifique se o indicador de carga do carregador está aceso corretamente. Quando o carregador está ligado à rede elétrica e ao produto, a luz indicadora pode ser:

- **VERMELHO:** sem piscar (significa que o aparelho está a carregar)
- **VERDE:** significa que o aparelho está carregado.
- **VERMELHO – VERDE:** a piscar de forma alternada. Isso pode acontecer



quando a bateria está muito fraca. Aguarde 15 minutos e mantenha-se por perto. Se a luz ficar vermelha, o carregamento normal foi iniciado.

Se o LED continuar a piscar, existe um problema com o carregador ou com o produto (bateria, conector, etc.).

Se o problema persistir, entre em contacto com um centro autorizado para proceder à reparação.

### **Se o aparelho funcionar de forma irregular:**

Tal pode acontecer se exigir muito do motor quando a bateria não estiver totalmente carregada. Em seguida, é necessário utilizar o acelerador de forma mais ligeira e, sobretudo, verificar se a bateria está bem carregada.

## **5.2. GARANTIA**

Para todas as informações sobre as condições de garantia e limites de responsabilidade, consulte o manual de garantia fornecido ou consulte-o online usando o código QR na última página ou online em **download.yeep.me**



# yeeep.me TWENTY

CIBOX INTERACTIVE  
17 allée Jean Baptiste preux  
94140 ALFORTVILLE  
France

Fabricado na Polónia



YEEP025-032021-V1-A